

LAKOS Concentrador de Líquido de Purga

PLC-2020-BG; PLC-3030-BG

Reduce la pérdida de líquido de purga en hasta 98%

El concentrador de Líquido de Purga, incrementa dramáticamente la habilidad de concentrar sólidos del Separador LAKOS para su transferencia, disposición, o re-uso, con una mínima pérdida de líquido, expandiendo sus opciones para la implementación de un amplio rango de sistemas de manejo de sólidos. Su baja descarga de sólidos, con poco líquido y baja velocidad, simplifica el manejo del exceso de líquido purgado y promueve la acumulación de sólidos, con poca suciedad, y mayor concentración en un sistema de descarte de sólidos (tambores, tolvas, etc.).

La instalación es fácil y rápida, porque todos los componentes son pre armadas en la fábrica. La unidad de control eléctrica (incluida en cada sistema) ofrece una gran variedad de opciones para programar la frecuencia del ciclo y la duración de la purga.

Especificaciones Generales y Dimensiones

Modelo	PLC-2020-BG	PLC-3030-BG
Tamaño de la válvula de conexión	2 Pulgadas	3 Pulgadas
Longitud total	42 3/4 Pulgadas (1086 mm)	43 11/16 Pulgadas (1110 mm)
Mirilla de Vidrio para Observación *	12 Pulgadas (305 mm)	12 Pulgadas (305 mm)
Peso del sistema	75 Libras (34 Kg)	113 Libras (51 Kg)
Capacidad de sólidos	50 in. ³ (.8 litro)	100 in. ³ (1,6 litros)

*NOTA: Disponemos de mirillas de vidrio mas cortas; por favor consulte a la fábrica

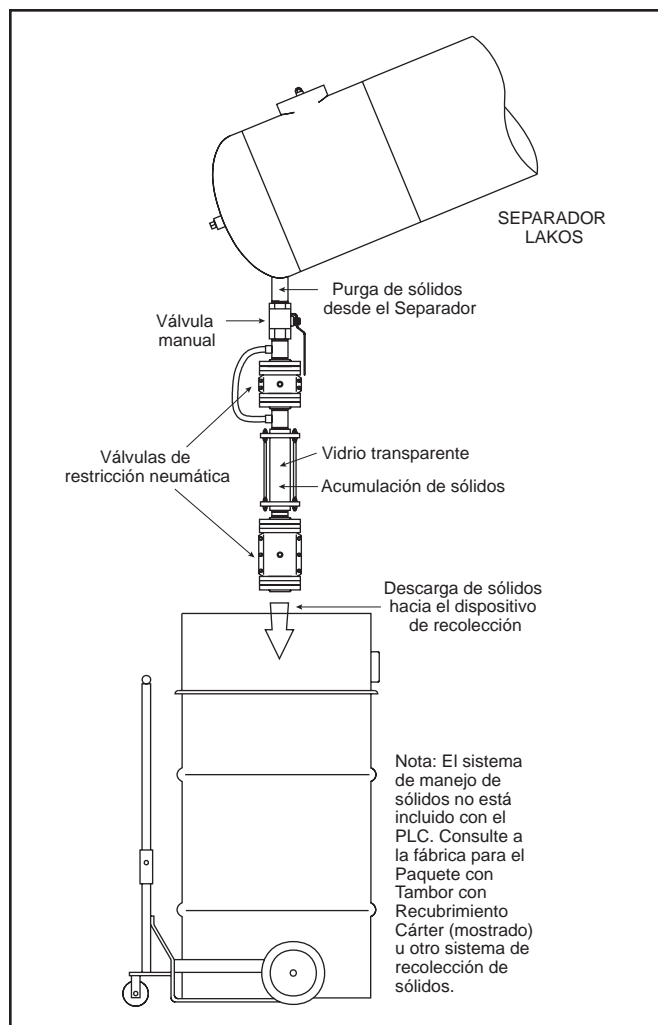

Presión Máxima de Operación: 75 psi (5,2 bar)

Temperatura Máxima de Operación: 110° F (43° C)

Válvulas de Restricción: Camisa de goma de neopreno; disponible en otros materiales

Válvula Manual: de bronce, válvula esférica de puerto completo

Cámara de Vidrio: Vidrio transparente, con junta de neopreno

Panel de Control Eléctrico: Incluye las solenoides apropiadas, manómetro del regulador de presión de aire, todos montados en fábrica

Requerimiento de Energía: de 100 a 240 VAC, 50/60 Hz (5 amp máximo)

Requerimiento de Presión de Aire: 40 psi (2,8 bar) mayor que la presión de entrada al Separador LAKOS

Vea el reverso para especificaciones adicionales

Operación

El Concentrador de líquido de purga provee la evacuación y concentración de los sólidos separados de un Separador LAKOS, para su descarga periódica en un dispositivo de manejo de sólidos apropiado. Mientras acumula los sólidos separados, la válvula **A** esta abierta y la válvula **B** esta cerrada. A intervalos de tiempo preajustado (que van de un rango de 0 segundos a 300 horas), la válvula **A** se cierra y la válvula **B** se abre para descargar los sólidos. Después de haber completado la duración de la purga programada previamente (de 0 segundos a 300 horas), la válvula **A** se abre y la válvula **B** se cierra simultáneamente, permitiendo que la cámara del concentrador se llene con los líquidos/sólidos provenientes del separador LAKOS.

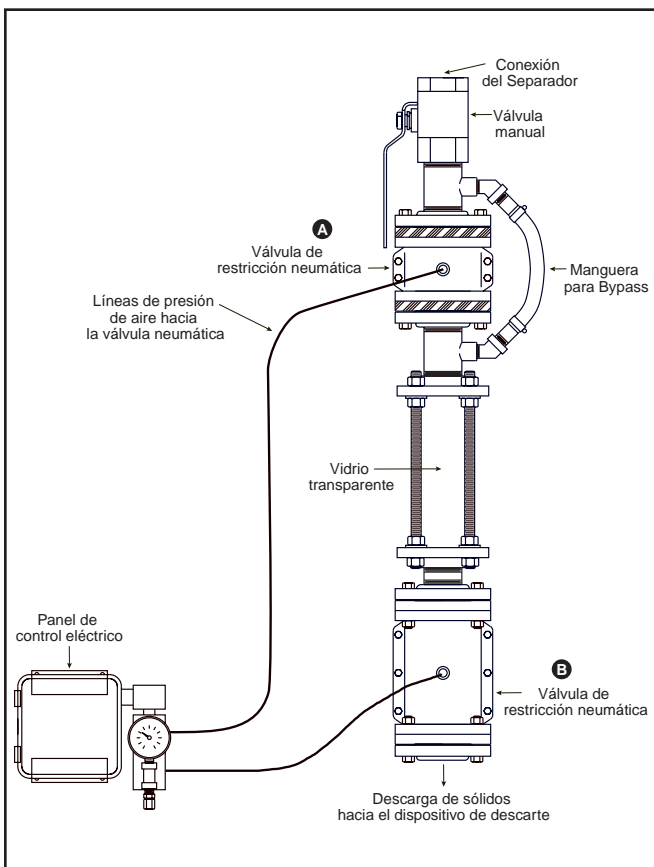

Instalación

1. Conecte el sistema PLC directamente en la salida de purga del Separador LAKOS (como se muestra en el diagrama); **IMPORTANTE:** Cerciórese de que el sistema PLC sea instalado en la posición vertical (no en ángulo) para asegurar la evacuación adecuada de los sólidos separados.
2. Monte el panel de control eléctrico de una manera conveniente, próximo al sistema PLC. Realice la conexión adecuada del cableado a la energía eléctrica.
3. Conecte las líneas de aire como sigue:
SOLENOIDE DE 4 VÍAS: Puerto # 2 a la Válvula B
Puerto # 4 a la Válvula A
4. Una vez que se haya iniciado la energía y la presión de aire, abra la válvula manual y ajuste el regulador de la presión del aire, en el panel de control hasta que la válvula neumática (**B**) se cierre completamente. (NOTA: Esto requerirá una presión de aire hasta 40 psi (2,8 bar) mayor que la presión del agua de entrada al Separador LAKOS).
5. El sistema puede ser chequeado para ver si funciona correctamente (como se anota arriba) activando el interruptor manual en el panel de control eléctrico.
6. Para ajustar el ciclo de purga (con que frecuencia el PLC purga) o la duración de la purga (por cuanto tiempo el PLC purga), gire el dial apropiado en el panel de control eléctrico (NOTA: Estas funciones ya vienen preajustadas de fábrica para purgar cada 2 minutos por 8 segundos).
7. Cerciórese de proveer un dispositivo para descarte de sólidos adecuado, abajo de la descarga del Sistema PLC. Consulte a LAKOS sobre las opciones.
8. Por favor, tenga en cuenta la máxima presión de operación y de temperatura para estos sistemas (Vea la carta en el frente).
9. Para realizar el servicio en el Sistema PLC, use la válvula manual para aislar el Sistema PLC del flujo y presión del Separador LAKOS; a seguir desconecte la energía y la presión de aire. Consulte a la fábrica sobre la necesidad de servicio.

Los separadores LAKOS son fabricados y vendidos bajo una o más de las siguientes patentes de Estados Unidos: 3,289,608; 3,512,651; 3,568,837; 3,701,425; 3,947,364; 3,963,073; 4,027,481; 4,120,795; 4,123,800; 4,140,638; 4,147,630; 4,148,735; 4,305,825; 4,555,333; 5,320,747; 5,338,341; 5,368,735; 5,425,876; 5,571,416; 5,578,203; 5,622,545; 5,653,874; 5,894,995; 6,090,276; 6,143,175; 6,167,960; 6,202,543; Des. 327,693 y las patentes extranjeras correspondientes, incluyendo 600 12 329.4-08 (Aleman) y EP 1 198 276 B1 (EU).
Otras patentes de Estados Unidos y extranjeras pendientes.

LAKOS®

1365 N. Clovis Avenue – Fresno, California 93727 USA
Teléfono: (559) 255-1601 – Fax: (559) 255-8093
Llamada Gratis: (800) 344-7205 (USA, Canadá Y México)
www.lakos.com – Correo electrónico: info@lakos.com